



2023さっぽろオータムフェスト

大通6丁目会場



SUPPORTED BY
水と生きる **SUNTORY**

出店募集要項

2023.05

さっぽろオータムフェスト2023
大通6丁目会場 運営事務局



北海道文化放送株式会社

大通6丁目会場は、 今年から**UHBが運営事業者**です。

まったく新しい会場「**食と音楽 奏デリシャス**」へと
生まれ変わります！

2023年9月の大通6丁目会場は、弊社「UHB」が会場管理者として担当することとなりました。
弊社がテレビ局として参画する目的は、
このイベントをもっと北海道に、道外に、そして世界に発信することで、
更に多くの来場者を迎え入れることです。
そのために、放送局としての話題作り、発信することによる来場促進をしっかりと実現します。

大通6丁目会場のコンセプトは『食と音楽』。
北海道・札幌の食（カフェ飯、フェス飯、スイーツ等）とステージ音楽を融合させ、
落ち着いた心地よい空間を演出します。
会場内では、北海道の素材を存分に活かした上質な「食」を主役に
UHBならではの「番組コラボ企画」や地元のコンテンツを活かした「ステージ展開」で、
新たな【感動体験空間】を提供したいと考えています。
そして、その感動を来場者に拡散していただくことで、リピーターや新しい来場者を増やし、
「食を通じた北海道・札幌ファンの最大化」を目指します。

出店いただく皆様には、この大通6丁目会場で展開され体験いただく【感動体験空間】の
最も大切な「食」を演出いただくこととなります。
会場タイトル「食と音楽 奏デリシャス」には、この場所で多くの方が出会い、
新しい文化を創造するMEET UPの場であって欲しいという願いを込めました。
「マチの皆さんと一緒に創る会場」であるとともに
「ここから新しいコトが創造される」会場でありたいと願います。

皆様のお力で、一緒に未来創造を大通6丁目会場から始めませんか？



北海道に、ユーがいる。

■会場名称

食と音楽 奏デリシャス!(かなでりしゃす!)

■会 期 : 2023年9月8日(金)から9月30日(土)<23日間>

■開催会場 : 大通6丁目(札幌市中央区大通西6丁目)

■営業時間 : 10時00分~20時30分

L.O. 20時00分/20:30閉店厳守

■会場管理 : UHB北海道文化放送株式会社

■会場協賛 : サントリー株式会社

■事業主催 : さっぽろオータムフェスト実行委員会



会場の特徴

『食と音楽』をコンセプトに、北海道・札幌の食(カフェ飯、フェス飯、スイーツ等)とステージ音楽を融合させ、落ち着いた心地よい空間を演出します。

札幌市内の飲食店の皆様のご出店を中心にさらに、UHBの番組コラボの出店による特別メニューも登場します。

会場内店舗出店数 : 計32店舗

期間合計 : 延べ50店舗出店



サントリー様のスポンサー会場となります。PSB、プレモル、翠ジンソーダからソフトドリンクまで多彩なブランドをお楽しみいただけます。

出店者様に販売いただく飲料については同社様のブランド商品の専売お取扱いをお願いいたします。(後日、サントリー様との個別商談機会を設定させていただきます)

水と生きる
SUNTORY

※道内クラフトビールを取扱う企画店舗(1店舗限定)のみ対象外です。

UHBがステージコンテンツをプロデュース。一部は「SAPPORO CITY JAZZ」のタイアッププログラムとなります。

期間中の土日祝・16時以降の開催を予定しております。



当会場のセールスポイント

UHBの情報発信機能を活かして、道内外からの集客を仕掛けます。

●事前・会期中の告知CMを予定しています。

●UHBの番組内で、会場からの「中継展開」を予定しています。

●フジテレビ全国ネット経由で「全国中継」を予定しています。

●各番組SNS、WEBサイトで告知します。
アナウンサーの稼働やSNS発信により、
期間中のリアルタイムな集客を仕掛けます。



各番組SNSフォロワー数 **236,700人!**
自社WEBサイトPV数 **1.25億PV/月!**



発見!タカトシランド 番組公式【毎週金曜よる7時放送】
@takatoshland

「発見!タカトシランド」(UHB北海道文化放送)公式Twitterです!毎週金曜よる7時〜北海道ローカルにて放送中!北海道以外の方に向けては最新話を期間限定で配信し配信しています。

メディア・ニュース会社 @uhb.jp@camp@takato



みんなテレ【公式】UHB北海道

@uhb_2000

「みんなテレ」UHB北海道文化放送 毎週金曜よる7時〜北海道ローカルにて放送中!北海道以外の方に向けては最新話を期間限定で配信し配信しています。



WE CAMP!

@uhb_camp

大塚と星野、どごまで一緒に森に寝ます。北海道フィールドキャンプの魅力を紹介します。★毎日放送時間19時〜20時(北海道ローカル) #WeCamp #uhb #camp

2022年4月からTwitterを利用しています

119 フォロワー 1,088 フォロワー

出店者選考にあたっての重点項目

- ①会場コンセプト(食と音楽を楽しむ)と親和性の高いメニューを用意すること
- ②メニューには必ず道産食材使用・産地を表示、あるいは北海道の食文化を取り入れること
- ③メニュー開発に、北海道の魅力発信へのこだわり&独自性が感じられること
- ④食材の安全性が保障され、安定的なクオリティでの供給が期待できること
- ⑤食品衛生責任者が確認でき衛生面での管理能力が保証されていること
- ⑥道内に実店舗または本社がある事業者であること／営業を継続していること
- ⑦会場の看板に実店舗名を記載すること

【申込資格・条件】

1	本会場展開の主旨、出店募集要項の記載内容に合意できること。虚偽申請しないこと。
2	料理の見た目、味、量ともに、通常(店舗)での料理と差異をつけないこと。 (祭り価格にしないこと)(会場内で掲示するPOPも同様)
3	販売内容(品目・容量含め)及び販売価格については、運営事務局へ事前申請の上、承認されたものに限り販売が可能。北海道の食に無関係な物販は禁止。
4	販売品目は、10品目以内とすること／会期中にメニュー変更等を想定される場合は、事務局に事前に相談の上、会期前に保健所の認可を受けること
5	生モノの販売はできません／生野菜は殺菌・洗浄済みのもの、会場でのカットは認めません 牡蠣の販売はできません(工場で加熱調理済みの牡蠣の提供は可能) ゆでとうきびの販売はできません 北海道の食に無関係なものの販売はできません
6	お米は北海道米を使用すること(メニューの特性上必要は場合は要相談)
7	ビール類ならびにその他アルコール類、及びソフトドリンク類の販売については、事務局規定によりサントリー様製品の限定で取扱い。生ビールは原則14オンス(約400cc)で税込価格600円で販売。
8	「食品衛生責任者」の資格を有するスタッフが常に会場内店舗に常駐すること。
9	生産物賠償責任保険に加入し、事前に証券のコピーを提出すること。
10	運営事務局が実施する出店者説明会(6月30日・金曜日13:30~※予定)に、責任者または副責任者、1名以上が必ず出席すること。
11	期間中の売上申告に同意すること。(レシートの提出が必須です)
12	実行委員会が指定するキャッシュレスサービス(KAZAPi)を導入すること(費用は出店者負担)
13	接客における禁止事項【過度な客引き行為・ブース内での喫煙・その他お客様や他の出店者に不快感を与える行為等】を遵守すること。
14	店舗の装飾および運用については、実行委員会ならびに事務局が定める規定を遵守すること。
15	同一屋号の出店者が複数の会場に出店することは禁止する。
16	出店者が出店権利を他人に譲渡・転貸することや、会場管理者の許可なく運営業務を他人に委託することは禁止する。

出店者の過失により、来場者や他の出店者、全体の運営に損害を与えた場合は、出店の取りやめ、損害賠償を請求する場合があります。

出店者様にご協力いただきたいこと

環境対策・安全対策

スマートコンポスト(共用)による生ごみ処理にご協力ください

札幌の企業とともに最先端の環境技術の実証に会場全体で取り組みます。

札幌市のバイオスタートアップ企業のkomham(コムハム)が開発し、2023年夏に発売予定する「スマートコンポスト」の導入を予定しています。

※詳細は調整中です。

※出店者様のゴミは原則として「持ち帰り」です。

会場内での処分については、有償でのサービスを検討しております。



環境にやさしいカトラリーをご使用願います。

2023年度は主催者から支給されるカトラリーをご使用ください。

環境配慮の観点から、飲食を提供する際の食器等は使い捨ての脱プラ素材(紙、木材など環境に配慮した素材)に限定されます。スプーン、フォーク、ナイフ、ストローのカトラリーに関しては、今年度は主催者より支給されます。それ以外に必要な食器、箸は出展者様でご用意ください。

■補足事項/札幌市では「食品ロスの削減」と「使い捨てプラスチック製品の削減」に取り組んでいます。プラスチックは便利な素材である一方で、適正に処理されなかったプラスチックごみが海に流出する「海洋プラスチック」が世界的な問題となっています。適正に処理された場合でも、二酸化炭素による地球温暖化の問題などがあります。使用したプラスチックは適正に処理することはもちろん、プラスチックの使用量を減らすことが大切です。

環境負荷を減らした会場づくりにご理解とご協力を

会場の設えは、これまでの大通6丁目会場とは大きく異なります。

2023年度から当該会場は、UHBが会場運営事業者となります。会場内の装飾についても、環境負荷を減らすために既存のリース品を中心に使用し、将来的な廃棄処分が必要になる装飾などは最小限に留めてまいります。

また、食品廃棄を最小限に留めることや、フードマイレージの観点から地元の食材を優先的に使用することも環境負荷削減に有効です。出店者の皆様においても同様に、環境負荷を削減するための意識をもって営業いただけることを願っております。

なお、これまでの大通6丁目会場にあった飲食環境や会場装飾、各出店ブースの仕様や運用ルールなども異なりますので予めご了承ください。

出店者様にご協力いただきたいこと

メニューPOPへの「アレルギー表示」をお願いします！

食物アレルギーを持つお客様にとって、自分の食するものの中に、自分が反応するアレルゲンを含むのかどうかを判断し、選別できるように情報提供が行われていることが重要です。少しでも原因となる食品を避けることができるよう、日本では加工食品のアレルギー表示制度があります。食品表示基準で定められる以下の7品目(特定原材料)+21品目(特定原材料に準ずるもの)は、メニューPOPへの記載をお願いします。記載方法については会場管理者よりアドバイスいたします。

特定原材料 (7品目)	エビ、かに、小麦、そば、卵、乳、落花生(ピーナッツ)	発症数、症状が重篤なため、 義務表示 とする
特定原材料に準ずるもの (21品目)	アーモンド、あわび、いか、いくら、オレンジ、カシューナッツ、キウイフルーツ、牛肉、くるみ、ごま、さけ、さば、大豆、鶏肉、バナナ、豚肉、まつたけ、もも、やまいも、りんご、ゼラチン	症例が一定数報告されているが、特定原材料と比べると少ないもの。 表示が推奨 される。

■消費者庁「食物アレルギー表示について」

https://www.caa.go.jp/policies/policy/food_labeling/food_sanitation/allergy/

食の安全の徹底「衛生チェック」にご協力ください！

出店者への衛生チェックを毎日4回行います。

毎日4回<開店前・12時・15時・18時(想定)>会場内にて衛生チェック指導を行います。改善指導には速やかに従ってください。

また、各出店者にて生産物賠償責任保険にご加入の上、食中毒の発生など万が一の事故の際の補償に備えてください。

新型コロナウイルス感染症に対する方針

今年の5月8日をもって新型コロナウイルスの感染症法上の位置づけが季節性インフルエンザなどと同じ「5類」に移行し、社会生活上の感染対策は新たなステージに入りますが、今後の感染拡大状況によっては、会場内での感染予防対策のさらなる強化、主催者の指導による開催中止や規模縮小(座席の減少)を行う可能性も含まれています。予めご了承ください。

●出店者様へのお願い事項

- ・全従業員の皆さんの手指消毒の徹底、体調管理の徹底 ※マスクの着用は出店者様の任意
- ・各店舗内の衛生管理の徹底
- ・洗浄後の食器などの衛生管理の徹底
- ・お客様への手指消毒の推奨(会場内に消毒剤が設置されます)、会場内での密回避のご協力

●現時点での会場ルール

- ・柵での囲い、検温、パーテーションは設置しない
- ・利用時間の制限は設けない(※混雑時を除く)

5月中旬

出店申込受付
開始

出店申込締切
6/8(木)

出店エントリーシートに所定事項を記入の上、
必要書類を添付してFAXまたはメールにてお申込ください。

Mail/ info@autumn-kanade.com

FAX/ 011-261-2561

※出店者選定の参考となりますので、販売品目は具体的に記入してください。
※記入に不備がある場合が審査の対象外となる場合がございます。
※他の出店者とメニューが重複する場合がありますので予めご了承ください。



6/22(木)頃予定

出店内定通知

申込内容を審査の上、条件を満たした本会場にふさわしい出店者
を選定します。

※選考結果につきましては選考会終了後、メールまたはFAXにてご連絡します。
出店選考に関してのお問合せについては、一切お答えできません。
※通知後、出店者説明会(6/30)での提出用書類を郵送いたします。



6月30日(金)
13:30~
於:UHB本社会議室

出店者説明会

内定出店者にお集まりいただき、会場運営等について
詳細ご説明と依頼事項の確認、ヒアリングを行います。

当日は以下の書類をご持参(提出)いただきます。
出店決定者にはUHBと「さっぽろ オータムフェスト6丁目会場」
出店契約を締結していただきます。
下記書類・諸届けの提出(受領)をもって正式な決定となります。

●出店契約書(※当社指定のもの) ●登記簿謄本 ●印鑑証明

各種原稿および申請書類についても、ご説明の上配布いたします。
提出締切:7月10日(月)

●店名看板原稿
●各種申請書(販売品目、ブースレイアウト、レンタル品、電気・ガス・水道等)※いずれも指定フォーマットで提出いただきます。



出店料ご入金

ご入金期日
7/27(木)

出店料は所定の期限までに指定の口座にお振込みください。
期限内にお振込みが確認できない場合は、
出店を辞退したものとみなします。

※銀行振込みの際にかかる振込み手数料は出店者様にてご負担をお願いします。

【①プレハブタイプ】

出店は**エリアA**となります。

※エリアについては4P参照

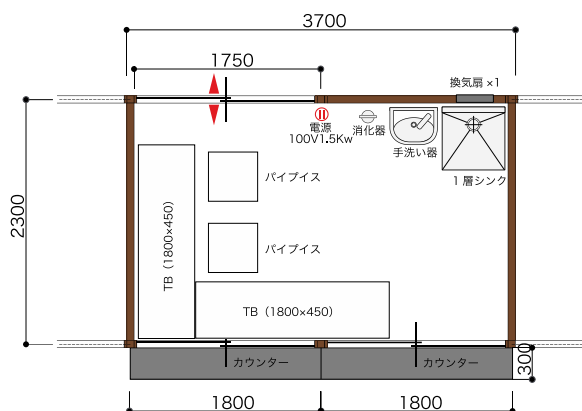
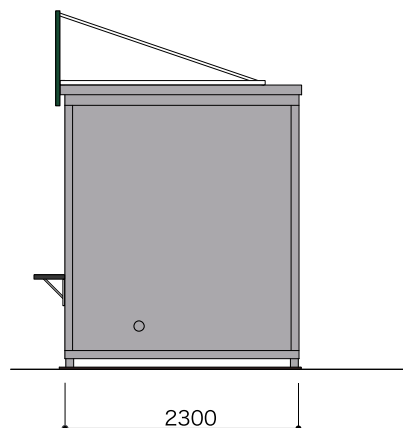
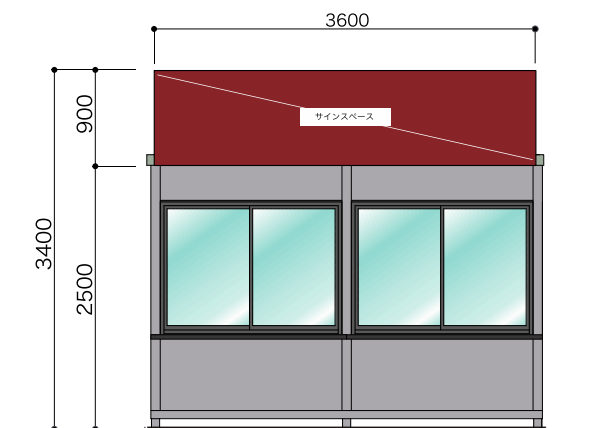

共用のストックスペースはございませんので、
備品・食材等はプレハブ内で管理願います。
また、プレハブの周囲の美観を損なうこと
のないようにご協力ください。

会計用のレジスターや
上部サイン以外の装飾ツール、
メニューPOP(価格入り)等は
出店者様にてご準備いただきます。

■仕様： プレハブ W3700×D2300

■付属設備： 屋外サイン

サイン照明

給排水設備(1層シンク1台/手洗い器1台)

※手洗い設備に消耗品(ハンドソープ、ペーパータオル、消毒液等は含みません。)

電気1.5Kw(コンセント2口)

室内蛍光灯

換気扇(1)

テーブル(2)パイプイス(2)

消火器等

※キャッシュレス端末(1) ※費用は出店者様負担です。

販売品目によっては追加設備(給湯器、2層シンク等)が別途必要になります。

費用は出店者様の負担となりますので、予めご了承ください。

【②テントタイプ】

出店は**エリアB**となります。**ご注意!**「通路上」の出店のため**店舗の周辺にお客様が待機列を作ることは認められません**

※エリアについては4P参照

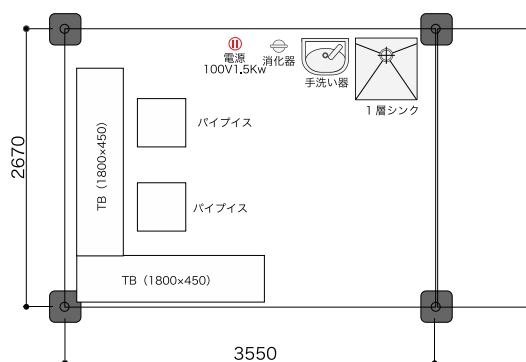
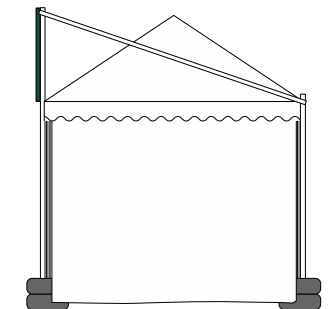
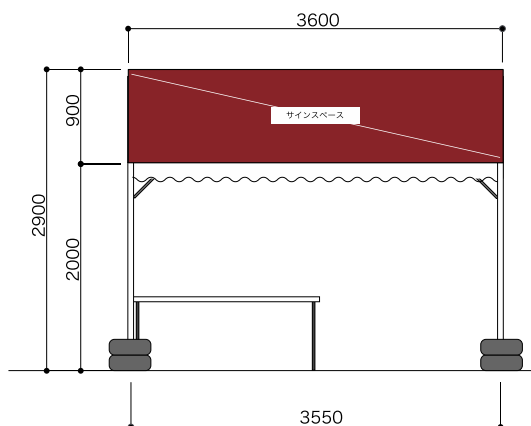

共用のストックスペースはございませんので、
備品・食材等はテント内で管理願います。
また、テント周囲の美観を損なうことのないようにご協力ください。

会計用のレジスターや
上部サイン以外の装飾ツール、
メニューPOP(価格入り)等は
出店者様にてご準備いただきます。

- 仕様： テント W3550×D2670
- 付属設備： 屋外サイン(出店者表示部分 W0000×H000mm)
サイン照明

給排水設備(1層シンク1台/手洗い器1台)

- ※手洗い設備に消耗品(ハンドソープ、ペーパータオル、消毒液等は含みません。)
- 電気1Kw(コンセント2口)
- 室内蛍光灯
- テーブル(1)パイプ(2)
- 消火器 等
- ※キャッシュレス端末(1) ※費用は出店者様負担です。

追加設備(給湯器、2層シンク等)が必要な品目がある場合は、プレハブでお申し込みください。

■出店期間／以下の3パターンからご検討ください。

通期

9月8日(金)～9月30日(土)【23日間】

前期

9月8日(金)～9月18日(月)【11日間】

後期

9月19日(火)～9月30日(土)【12日間】

※前期から後期への店舗の入れ替えは18日夜間(閉店以降)を予定

日程	曜日	通期	前期	後期	備考		
9/8	金	通期	前期		オープニングセレモニー		
9/9	土						
9/10	日						
9/11	月						
9/12	火						
9/13	水						
9/14	木						
9/15	金						
9/16	土						
9/17	日						
9/18	祝						敬老の日
9/19	火				後期		
9/20	水						
9/21	木						
9/22	金						
9/23	祝						秋分の日
9/24	日						
9/25	月						
9/26	火						
9/27	水						
9/28	木						
9/29	金						
9/30	土						
出店日数		23日間	11日間	12日間			

【出店者の搬入設営・搬出について】

通期・前期で出店される店舗は7日(木)が設営日となります。通期・後期で出店される店舗の搬出日は30日(土)営業後を予定。
(10月1日は札幌マラソン開催日のため作業に制限があります)

【前期・後期の出店者入替作業について】

前期で出店を終える店舗は18日(月・祝)の20:30以降、速やかにブース内の片付け及び備品搬出を行なっていただきます。
後期より出店を行う店舗は、18日深夜および19日早朝の搬入設営作業を予定しています。

※いずれも詳細は追って調整させていただきます。

■出店料／期間、ブース形態で検討ください。

通期(23日間)

①プレハブ出店・エリアA
1,361,000円(税別)

②テント出店・エリアB
1,068,000円(税別)

前期(11日間)

①プレハブ出店・エリアA
780,500円(税別)

②テント出店・エリアB
609,000円(税別)

後期(12日間)

①プレハブ出店・エリアA
780,500円(税別)

②テント出店・エリアB
609,000円(税別)

【出店者様にて別途ご負担いただく費用】

■販売ロイヤリティ(13ページ参照)

■電気、水道、ガス料金(13ページ参照)

■基本設備以外の追加機器・工事費用(13ページ参照) ※詳細は後日出店者要項にてご案内

■キャッシュレス端末導入に係る費用一式(14ページ参照)

(端末レンタル、レシートロール、決済手数料など) ※詳細は後日出店者要項にてご案内

■保健所申請手数料、生産物賠償責任保険加入料 等

※その他、店頭POPやメニュー撮影、一部の生ゴミ以外のゴミ処理(原則持ち帰り・有償処分あり)なども出店者様にてご対応・ご準備いただきます。

<期間内訳と1日単価>

① プレハブ	日程	総日数	平日	単価	a	土日祝	単価	b	基本料金	出店料金 a+b+基本料金
	通期	9/8~30	23	15	43,000	645,000	8	64,500	516,000	200,000
前期	9/8~18	11	6	43,000	258,000	5	64,500	322,500	200,000	780,500
後期	9/19~30	12	9	43,000	387,000	3	64,500	193,500	200,000	780,500

② テント	日程	総日数	平日	単価	a	土日祝	単価	b	基本料金	出店料金 a+b+基本料金
	通期	9/8~30	23	15	34,000	510,000	8	51,000	408,000	150,000
前期	9/8~18	11	6	34,000	204,000	5	51,000	255,000	150,000	609,000
後期	9/19~30	12	9	34,000	306,000	3	51,000	153,000	150,000	609,000

販売ロイヤリティ

売上金の7%(上限56万円)

全期間共通で、各店舗様より売上総額の7%を販売ロイヤリティとして頂戴いたします。
 なお、期間中の売上が800万円を超えた分については、ロイヤリティは発生いたしません。
 (上限:800万円×7%=56万円)

別途必要経費

●電気・給排水・ガス使用料金

分類	単位/数量	金額(税別)	備考
電気使用量	KW/日	1,100円	※記載の単価は2023年5月現在 供給各社の設定価格に連動して 費用は変動する場合がございます。 予めご了承ください。
給排水使用料金	1日	1,500円	
ガス使用料金 (ガス工事は別途費用)	単価/1m ³	900円	

●オプション【追加設備】

分類	明細/金額(税別)
追加電気工事	100V=1kW毎に12,000円/200V=1kW毎に15,000円 1Kw追加料金にはコンセント1個を含みます
2層式シンク	※標準装備は1層式シンクとなります。 2層式シンクに変更をご希望される場合13,000円(追加)
追加給排水工事	手洗いシンクおよびガス給湯器以外での給排水接続が必要な場合は、 1器具につき15,000円(追加)
ガス工事	1系統70,000円(コック2個付き) 1コック追加毎に5,000円 ガス給湯器レンタル 30,000円(取付工事含む)
換気扇	プレハブ出店/換気量計算で換気扇が2台以上必要な場合は、 1台につき追加料金10,000円
その他	調理器具、冷蔵庫、冷凍庫、暖房器具、什器など ご用意いたします

オプションの器具メニューについては別途ご案内いたします。
 (事前に確認が必要な場合は事務局までご連絡ください)

●キャッシュレス決済の導入(全会場共通)

さっぽろオータムフェストにご来場のお客様へ利便性を提供できるキャッシュレス端末を導入します。

※全ての出店者様において必須で導入いただくことになります。

システム利用料・指定端末のレンタル費・レシートロール費用は出店者様にご負担いただきます。

ご利用可能マネー

クレジット					
電子マネー					
					
					
QR					
					
					
					

■決済システム : KAZAPi

「KAZAPi」は、NECグループが各電子マネー会社・クレジットカード会社と協力して提供する、電子決済サービスです。 consentさえあれば工事不要、簡素な手続きで、コンビニ並みの決済を導入できる仕組みです。

- 1台で主要な電子マネーとクレジットカードに対応
- 通信回線内蔵型。インターネット接続工事を必要とせず、すぐに導入可。



システムご利用条件

■決済システム利用料 : 期間内売上の3.5%

■売上金振込日 : 9月末締め、10月20日(金)入金

※振込の際は振込手数料として一律400円が差し引きされます。

※システム手数料3.5%と振込手数料400円には消費税(10%)がかかります。

※お振込みは、株式会社エムピーソリューションからとなります。

端末等のご利用条件

■端末レンタル費 : 1台・16,000円(税別)

■レシートロール費 : 端末1台につき20個まで無料、20個を超える場合は1ロール60円(税別)

■端末貸出会社 : 株式会社カンテ

※上記には消費税(10%)がかかります。

※必ず当該イベント専用で貸し出す機器をご使用ください/自前端末の持ち込みは禁止

※費用は会場管理者(UHB/事務局)よりご請求させていただきます。

●サントリー様製品の専売お取り扱いについて



当会場は、サントリー様のスポンサー会場となります。
 出店者様に販売いただく飲料については
 同社様のブランド商品の**専売お取扱い**をお願いいたします。

取り扱い商品

飲料(アルコール)の販売を希望される出店者様には、
 以下の3商品を必須の販売商品とさせていただきます。



ノンアルコール製品の販売もサントリー様の専売取扱となります。

取り扱い条件等

出店者様とサントリー株式会社様の個別契約となります。
 ご出店の確定後、サントリー株式会社様のご担当者より、ご連絡を差し上げます。

取扱商品数／仕入数量／単価／ご入金期日／紙コップの数量 等
 直接のお打合せをお願いします。

※レギュラービールは、原則14オンス(約400cc)のカップを使用、価格は600円(税込み)とします。

出店料のお支払い

出店料は所定の期限までに指定の口座にお振込みください。

期限内にお振込みが確認できない場合は、
出店を辞退したものとみなします。

※銀行振込みの際にかかる振込み手数料は出店者様にてご負担をお願いします。

ご入金期日
2023年7月27日(木)

契約後の出店取り消し

出店契約後、出店者様の都合により出店できなくなった場合はキャンセル料をいただきます。
また、契約後、契約申請内容に虚偽が発覚し、契約を継続できないと判断した場合は出店を取り消させていただきます。その際は規定の違約金をお支払いいただきます。

<キャンセル料について>

- 契約後(6月29日以降)、7月末までにキャンセルの場合 **出店料総額の30%**
- 契約後、8月1日～8月15日までにキャンセルの場合 **出店料総額の50%**
- 契約後、8月16日以降のキャンセルの場合 **出店料総額100%**
をご負担いただきます。

会場規則の遵守

出店者様ならびにその従業員の方には、当社の定める会場規則を遵守していただきます。

遵守されない出店者様に関してましては、会期中にかかわらず即時契約を解除の上、速やかに退去していただきますのでご承知おきください。またその際、退去に伴う際の現状回復費用は出店者様にご負担いただきます。さらに所定の違約金をお支払いいただきますのでご注意ください。

禁止事項 会場規則一例抜粋

- 食品の産地の虚偽
- 保健所申請以外の飲食物の提供、販売
- 反社会的勢力との一切の関係
- 暴力・威圧的な行為や言動、詐欺的手法等
- ブース内、ブース裏での喫煙・飲食
- ゴミ庫への不法投棄
- 会場ルールを無視した過剰な装飾、音だし、客引き行為
- 会場内への無断での車両乗り入れ、近隣への迷惑駐車
- その他、会場規則に定められた事項

会場規則の詳細については、出店内定時にお知らせする予定です。

免責事項について

■損害賠償責任

当社は理由の如何を問わず、出店者様およびその関係者が会場に出店することを通じて被った人身、および財物に対する傷害・損害に対して一切の責任を負いません。また、出店者様はその従業員、関係者の故意、過失または不過失によって、会場内の施設・設備等や第三者の人物・財物に与えた一切の損害について、直ちにその損害をしなければなりません。

当社がこれらの損害賠償請求を受けた場合、出店者様は自らの責任で請求に関する全額を当社に払うものとなります。

■イベント中止、休止による損害賠償責任

感染症拡大に伴う蔓延防止措置および強風や悪天候、また不測の事態により、主催者（実行委員会）がイベントの開催を中止した場合や、会場内での食中毒発生により営業を継続できなくなった場合においても、出店料の払い戻しや営業利益補償等はありません。当社では当社の都合以外の理由でイベントが中止・休止となった場合、また出店者様の営業継続ができなくなった場合において、一切の責任を負いません。

■盗難、火災、食中毒による損害賠償責任

当社は会場内において、盗難や火災、第三者による出店者様の器材等の破損等被害が発生した場合、一切の責任を負いません。また、出店者様を原因とする食中毒が発生した場合、被害者に対する一切の責任を負いません。これらの事案に備えて、出店者様には、盗難・火災・食中毒等に備える保険の加入（生産物賠償責任保険）を義務付けさせていただきます。

▲
さっぽろオータムフェスト2023・大通6丁目会場 運営事務局行き
FAX 011-261-2561 / E-MAIL info@autumn-kanade.com

出店申込書① (2枚セット)

出店者名				
住所				
連絡先	TEL		FAX	
	E-mail			
店舗名				
店舗所在地				
代表者名		携帯電話		
担当者名		携帯電話		
食品衛生責任者				※会場への常駐が必要です。
取引中の酒販店				

出店希望内容 (チェック欄)	期間	<input type="checkbox"/> 通期 <input type="checkbox"/> 前期 <input type="checkbox"/> 後期 <input type="checkbox"/> いずれも可		
	出店形態	<input type="checkbox"/> ①プレハブ (エリアA) <input type="checkbox"/> ②テント (エリアB)		
	飲料の 取扱有無	<input type="checkbox"/> ソフトドリンクの取扱 <input type="checkbox"/> 酒類・アルコール飲料の取扱		

■食の安全および環境負荷削減への取り組み、考え方やご意見をご記入ください。

食の安全	
環境負荷削減	

■メインとなる看板メニューについて詳しくご記入ください。

①メニュー名			
内容量		価格	円
使用する道産素材 北海道の食文化			
アピールポイント			
②メニュー名			
内容量		価格	円
使用する道産素材 北海道の食文化			
アピールポイント			

提出締め切り 2023/06/08 23:59 まで / ①②の2枚セットでお送りください。

▲
さっぽろオータムフェスト2023・大通6丁目会場 運営事務局行き
FAX 011-261-2561 / E-MAIL info@autumn-kanade.com

出店申込書② (2枚セット)

■その他に提供を予定しているメニューについて記入ください。

③メニュー名		
使用する道産素材/北海道の食文化		アピールポイント
④メニュー名		
使用する道産素材/北海道の食文化		アピールポイント
⑤メニュー名		
使用する道産素材/北海道の食文化		アピールポイント
⑥メニュー名		
使用する道産素材/北海道の食文化		アピールポイント
⑦メニュー名		
使用する道産素材/北海道の食文化		アピールポイント
⑧メニュー名		
使用する道産素材/北海道の食文化		アピールポイント
⑨メニュー名		
使用する道産素材/北海道の食文化		アピールポイント
⑩メニュー名		
使用する道産素材/北海道の食文化		アピールポイント

提出締め切り 2023/06/08 23:59 まで / ①②の2枚セットでお送りください。

お申込み・お問合せ

さっぽろオータムフェスト2023
大通6丁目会場 運営事務局

北海道文化放送株式会社

総合コンテンツ局 コンテンツデザイン部

〒060-8527

北海道札幌市中央区北1条西14丁目1-5

出店事務局

TEL 011-214-5489

(2023年5月18日以降開設 平日13:00~18:00)

FAX 011-261-2561

(2023年5月18日以降開設)

E-mail info@autumn-kanade.com